



**LIMPIA RED NANO PRO 200** è un'osmosi inversa ad uso professionale con prefiltrazione a bordo che, nonostante le sue dimensioni ridotte, riesce ad erogare fino a 200 litri/ora grazie alle sue due membrane. Tramite la sua elettronica evoluta possiamo sapere direttamente da app o sul display tutti i parametri necessari all'utilizzo professionale, dalla portata in ingresso fino al flusso e alla conducibilità dell'acqua in uscita. La facilità di manutenzione del cambio filtro e del cambio membrana rendono questo dispositivo tra i più competitivi sul mercato. Il sistema dispone di uno stadio di prefiltrazione antistante, composto da testata filtro e filtro LIMPIA RED CB 500 L codice LI.FCB500 con grado di filtrazione 5 um (simbolo micron) e capacità di 500.000 litri. Il modello è dotato di anti allagamento, flussaggio delle membrane, anti ristagno, pompa 400 lt/h e motore 300W.

**USO:** Indicato l'utilizzo come filtrazione per lavabicchieri, lavastoviglie, produttori di ghiaccio, macchine per il caffè ed altre applicazioni

**INSTALLAZIONE:** Il sistema necessita di una presa di alimentazione a 230V, di una presa di carico e una di scarico. Per l'installazione si consiglia l'ausilio di un tecnico specializzato.

**MANUTENZIONE:** Il sistema è dotato di una centralina elettronica in grado di rilevare le anomalie, gli allagamenti e l'esaurimento delle cartucce, avvisando l'utente sia visivamente sia tramite l'emissione di un segnale acustico durante l'erogazione. Si consiglia di consultare un tecnico specializzato, di sostituire le cartucce di prefiltrazione al raggiungimento della capacità o al massimo dopo un anno di utilizzo e di sanificare il sistema con perossido di idrogeno a soluzione max 220 ppm prima di sostituire la cartuccia o dopo un lungo periodo di inattività.

**AVVERTENZE:** Utilizzare con acqua a temperatura compresa tra i 5 e i 38° C, pressione max 6 Bar e durezza max 35°F. In caso di durezza superiore si consiglia di installare a monte un sistema di addolcimento completo di testata filtro e cartuccia LIMPIA RED AD 3000 C L.

**Sistemi Certificati CE e prodotti in conformità al D.M. 174 del 06/04/2004 e dal D.M. 25 del 07/02/2012.**

Consultare la tabella sul retro della scheda tecnica per visionare le specifiche del sistema.

Sono disponibili i seguenti allegati:

SKT CONSUMABILI e SKT ACCESSORI per visionare le caratteristiche dei ricambi e degli accessori disponibili per il sistema.

SKT COMPARAZIONE OSMOSI per visionare le differenze tra i vari modelli

**INGOMBRI ED INSTALLAZIONE**

Oltre all'ingombro effettivo del sistema, prevedere uno spazio di 10 cm per il posizionamento dei tubi di connessione.

Prevedere una presa di corrente nelle vicinanze (max 2,5 metri). Posizionare la macchina in luogo accessibile per la manutenzione.

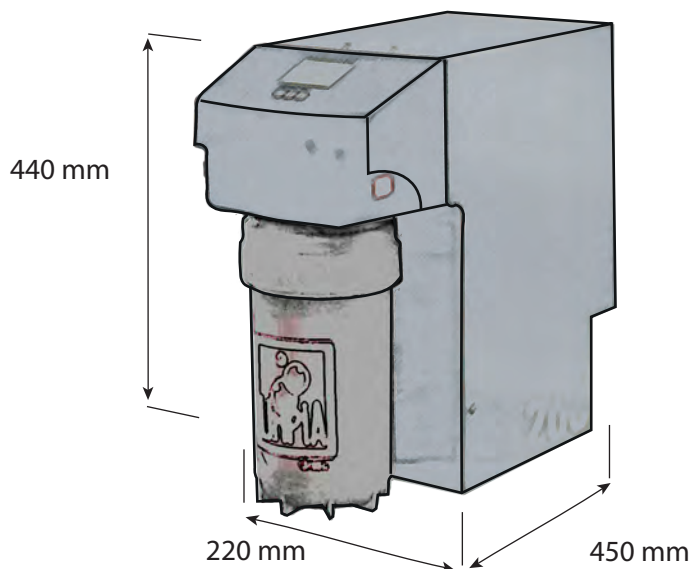
**CARATTERISTICHE TECNICHE****200**

Codice	LI.SDP-PRO200
Portata a 25° C	200 L/h
Portata a 15°G	140 L/h
Membrane	2x 3012 - 500 GPD
Prefiltrazione	LI.FCB500- 500.000 L (Acqua Ingresso Potabile)
Temperatura d'Ingresso	Max 35° C - min 5° C
Rapporto di Recupero Nominale	50%
Reiezione	92% / 95%
Pressione d'ingresso	Max 6 Bar - Min 1 Bar
Pompa	400L/h
Alimentazione Elettrica	220VAC 50Hz
Assorbimento Elettrico	300w
Attacchi	3/4" BSP
Tank	NO
Peso	22,4 KG

